

ULINE H-1250 FOOT-OPERATED IMPULSE SEALER

1-800-295-5510
uline.com

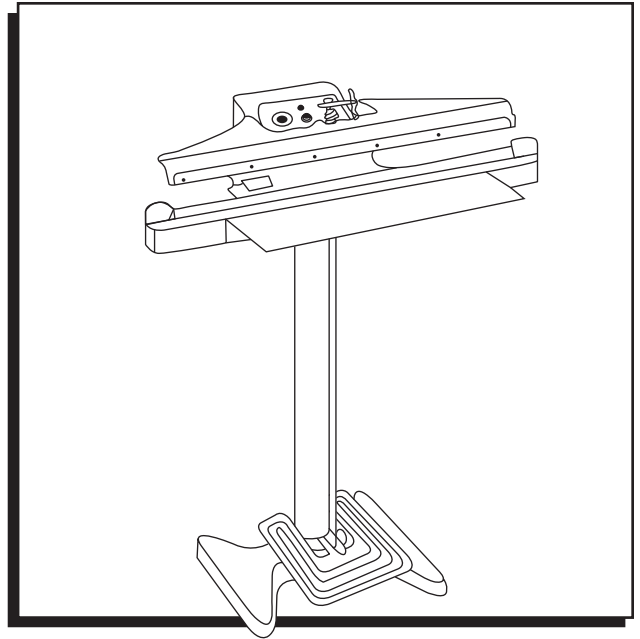

WARNING! Never connect the sealer's power cord to outlet during assembly.

SAFETY

1. Read all instructions before use and save these instruction for later use.
2. Follow all warnings and instructions marked on the product.
3. Unplug this product from the power source before cleaning and/or changing any parts.
4. Do not rest anything on the power cord. Do not place the machine where the power cord may be stepped on or pulled.
5. Always keep out of reach of children and pets.
6. This sealer should only be in use with an operator in attendance.
7. Never insert clothing, hand or fingers between the sealing jaws of sealers or into the feed opening of continuous sealers.
8. Never touch the heating elements with bare hands while the sealer is plugged into a power source, in operation, or just finished operation. It is HOT.
9. Be sure to check for worn parts before starting operation.
10. Do not operate with a damaged power cord or plug.
11. Always keep the unit clean. Do not use water. Silicone spray may be used to clean the unit. Be sure the unit is unplugged from the power source before cleaning.
12. When changing blade (for sealer with cutter), be careful of the sharp edge.
13. When changing the Teflon adhesive, be sure that the entire surface under the heating element is covered with Teflon adhesive. Bend down the excess Teflon adhesive on both ends. This will prevent the heating element from breaking and the machine from grounding.
14. When replacing fuse, be sure the exact voltage and ampere is used.
15. Be sure to keep a record of your model number. Specify this number when ordering.
16. When replacing any parts, be sure to mark down the exact locations of the connections, and the orders of the different pieces.

ASSEMBLY

1. Position the pedestal on the floor standing upright.
2. Mount the complete sealer assembly to the top of the pedestal and attach with four screws.
3. Position spring under the sealer's upper level. The pull-rod goes through the spring and is fastened to the upper level.
4. With foot pedal metal rod in hand, gently push down upper jaw to meet with lower jaw. While jaws are compressed, reach under unit and hook the metal foot pedal rod into the bottom of the spring bar where the 1/2" hole is exposed.
5. With jaws still compressed, lift up the foot pedal to 45° angle and slide the metal foot pedal rod into one of two pre molded slots. This will create tension on the foot pedal and cause the pedal to stand upright at 45°.
6. Sealer is now ready to be used.

TO INSTALL OPTIONAL WORKING TRAY AND PLATE

1. Remove center screws from bottom sealing jaw.
2. Install the working plate as shown.

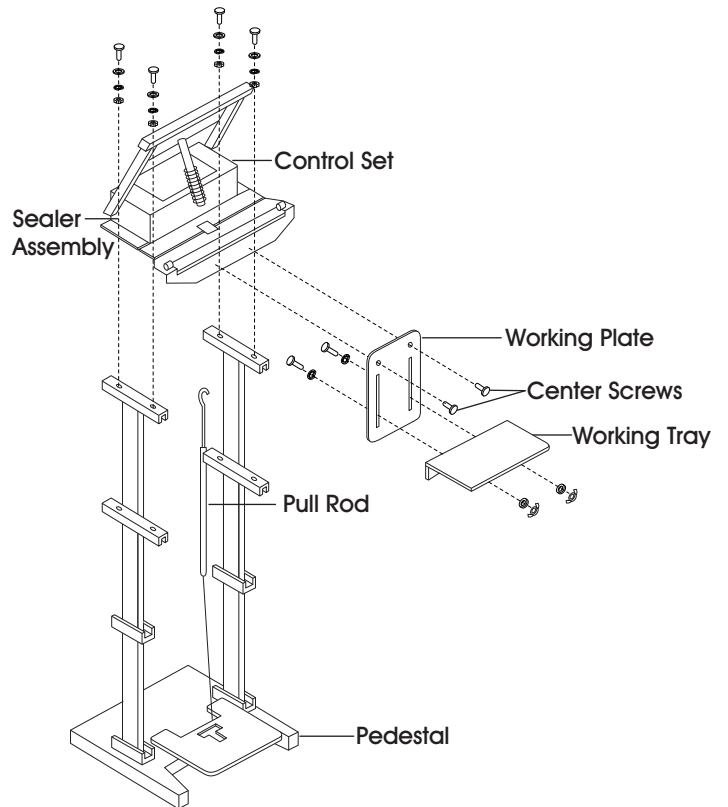

OPERATION

 **NOTE:** Before operating, check the heater (heating element), Teflon cover, Teflon adhesive, and the sealing pad (silicon rubber).

1. Insert the Power Cord into the correct receptacle (110V).
2. Turn the power switch ON.
3. Set the timer knob to lowest setting. Always start with a low setting and increase gradually. Thicker bags need a higher setting.
4. Place the end of the bag under the sealing arm and press the pedal down gently, but firmly. Hold for 2-3 seconds. The red light will go out when sealing time is complete.
 - a. If the seal is broken or damaged, decrease the sealing time.
 - b. If the seal is not fully welded, increase the sealing time.
 - c. If the sealing material sticks to the sealing pad, decrease the congealing time.
 - d. If the width of the seal is not perfect or does not match the size of the element, increase the congealing time. (Congealing time is necessary for sealing.)

5. When red light goes out, keep pressing the pedal for 2-3 seconds.

 **NOTE:** Must wait until congealing time is up.

6. Release the Pedal.

ADDITIONAL INFORMATION

1. Always keep the sealer clean. Remove any residue found on the platform and Teflon cover. Silicon spray may be used for this purpose.
2. When replacing the heating elements, always check the condition of the bottom Teflon tape.
3. A worn Teflon Adhesive can cause the heating element to break. Use only Thermoelectric wire of the identical specifications.
4. Occasionally check the condition of the silicon rubber for wear or burns. A damaged silicon rubber will affect the quality of the seal.
5. Be sure to turn OFF the power or unplug before replacing any parts.

TROUBLESHOOTING

Most sealers work on the principle that when the sealing arm is pressed down, it activates a microswitch which allows electric current to pass through the heating element (wire).

The timer automatically controls the sealing time. If there is no timer, then the sealing time is manually controlled.

Sealing is followed by cooling (the amount of time needed for the seal to set). This affects the beauty of the seal. In manual operation, this is dependent on how long the sealing arm is pressed after the pilot light goes off. In the automatic operation, this is the congealing time.

OPERATING ISSUE	CAUSES	RECOMMENDATIONS
Not sealing.	Disconnected plug.	Check or change the plug.
Not sealing. Power lamp is on.	Heater (heating element) is broken. Spring hook or mounting spring is loose or poorly connected.	Replace the heater. Replace or tighten spring hook connection.
Sealing lamp is on.	Loose or poor contact. Terminals and heating element are poorly connected.	Clean the terminals and adjust if needed.
Teflon cloth burnt.	Timer malfunction prolonged heating time.	Replace timer or decrease the timer setting.
Heating wire broken.	Worn Teflon adhesive under the element.	Replace Teflon adhesive.
Seal is wrinkled.	Heating timer is set too high or cooling time is not enough.	Lower the timer setting. Continue pressing the upper leveler for 1-2 seconds after the pilot light goes off.
Imperfect sealing.	Worn Teflon cloth. Worn silicon rubber.	Replace the Teflon cloth. Replace the silicon rubber.
Broken seal.	Prolonged sealing time.	Decrease timer setting.
Not fully welded seal.	Sealing time too short.	Increase sealing time.
Seal is sticking.	Dirty Teflon cloth. Dirty silicone rubber.	Clean the Teflon cover. Clean the silicon rubber.

ULINE

1-800-295-5510
uline.com

ULINE H-1250

**SELLADORA DE
IMPULSO ACCIONADA
CON EL PIE**

800-295-5510

uline.mx

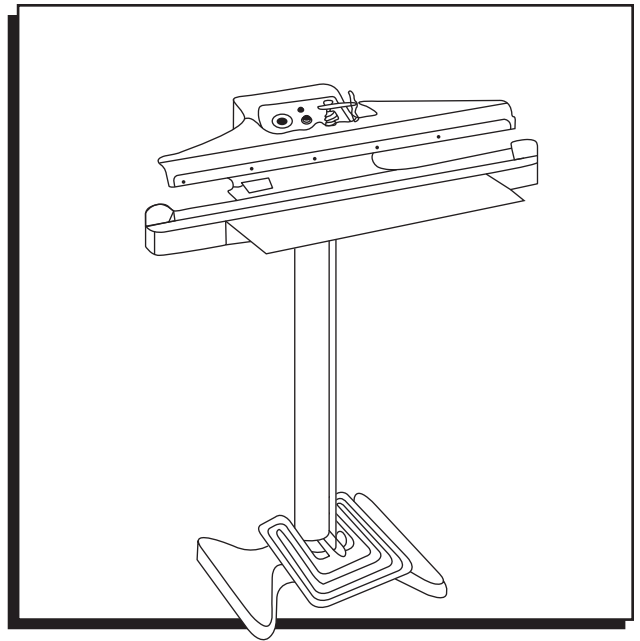

¡ADVERTENCIA! No conecte nunca el cable eléctrico a la salida durante el ensamble.

SEGURIDAD

1. Lea todas las instrucciones antes de usar y guárdelas para consultarlas en el futuro.
2. Siga todas las advertencias de seguridad y las instrucciones indicadas en el producto.
3. Desenchufe este producto de la fuente de alimentación antes de limpiarlo y/o cambiar cualquier parte.
4. No deje nada sobre el cordón eléctrico. No coloque la máquina en un lugar donde el cable eléctrico pueda ser pisado o jalado.
5. Mantenga siempre el artículo fuera del alcance los niños.
6. Esta selladora solo debe utilizarse en presencia de un operador.
7. Nunca inserte prendas de ropa, las manos o los dedos entre las mordazas de sellado de la selladora o en la abertura de alimentación de las selladoras continuas.
8. Nunca toque las resistencias con las manos desnudas mientras la selladora esté enchufada a una fuente de alimentación, en funcionamiento o cuando acabe de terminar de funcionar. Está CALIENTE.
9. Asegúrese de comprobar si hay partes desgastadas antes de comenzar a utilizar la unidad.
10. No use la máquina con el cordón o el enchufe dañados.
11. Mantenga siempre la unidad limpia. No use agua. Puede usar silicón en aerosol para limpiar la unidad. Asegúrese de que la unidad esté desenchufada de la fuente de alimentación antes de limpiarla.
12. Cuando cambie la cuchilla (en las selladoras con cortadora), tenga cuidado con el borde filoso.
13. Cuando cambie el adhesivo de Teflon, asegúrese de que la superficie completa que hay debajo de la resistencia esté cubierta con adhesivo de Teflon. Doble hacia abajo el exceso de adhesivo de Teflon en ambos extremos. Esto evitará que la resistencia se rompa y la máquina establezca un contacto a tierra.
14. Al reemplazar el fusible, asegúrese de que utiliza el voltaje y los amperios exactos.
15. Asegúrese de guardar un registro de su número de modelo. Especifique este número al hacer su orden.
16. Cuando reemplace cualquier parte, asegúrese de marcar las ubicaciones exactas de las conexiones y el orden de las diferentes piezas.

ENSAMBLE

1. Coloque el pedestal sobre el piso en posición vertical.
2. Monte el ensamblaje de la selladora completo en la parte superior del pedestal y fíjelo con cuatro tornillos.
3. Coloque el resorte debajo del nivel superior de la selladora. La varilla de apoyo atraviesa el resorte y se ancla al nivel superior.
4. Con la varilla de metal del pedal en la mano, empuje lentamente la mordaza superior hacia abajo para que se encuentre con la mordaza inferior. Mientras las mordazas están apretadas, alcance debajo de la unidad y enganche la varilla de metal del pedal a la parte inferior de la barra del resorte, donde queda a la vista un orificio de 1/2".
5. Con las mordazas aun apretadas, levante el pedal a un ángulo de 45° y deslice la varilla de metal del pedal en una de las ranuras premoldeadas. Esto creará tensión sobre el pedal y hará que quede en posición vertical a un ángulo de 45°.
6. La selladora está lista para funcionar.

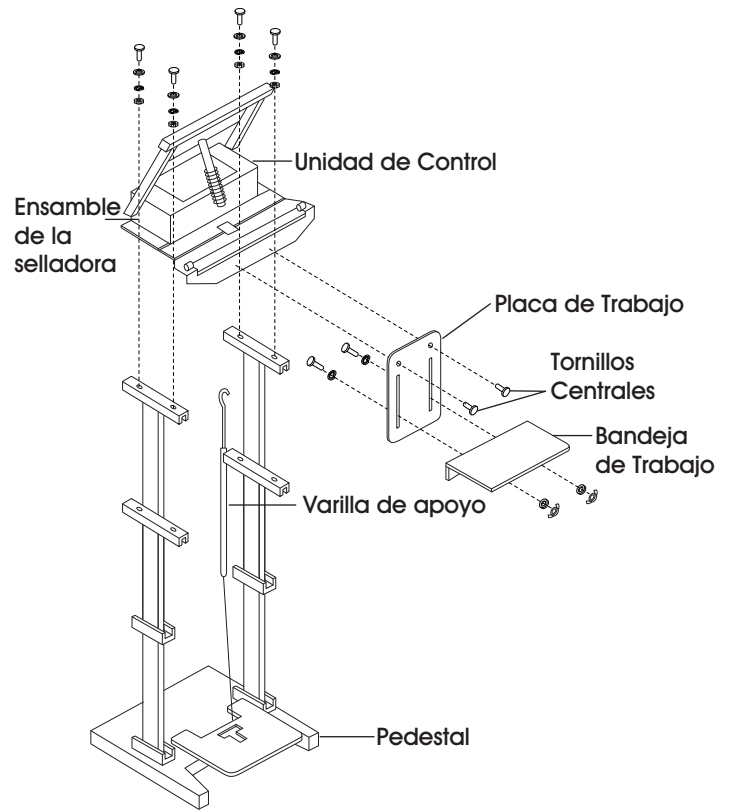

PARA INSTALAR LA BANDEJA DE TRABAJO Y LA CUBIERTA OPCIONALES

1. Quite los tornillos centrales de la mordaza selladora inferior.
2. Coloque el juego de placas de trabajo A y B como se muestra.

FUNCIONAMIENTO



NOTA: Antes de poner la unidad en funcionamiento, compruebe la resistencia (elemento térmico), la cubierta de Teflon, el adhesivo de Teflon y la almohadilla selladora (goma de silicona).

1. Conecte el cable eléctrico a la fuente de alimentación adecuada (110 V).
2. Encienda el interruptor de energía.
3. Coloque la perilla con cronómetro en la configuración más baja. Comience siempre con una configuración baja e increméntela gradualmente. Las bolsas más gruesas requerirán una configuración más alta.
4. Coloque el extremo de la bolsa debajo del brazo de sellado y presione el pedal con cuidado pero de manera firme. Mantenga durante 2 a 3 segundos. La luz roja se apagará cuando el tiempo de sellado se haya completado.
 - a. Si el sello está roto o dañado, reduzca el tiempo de sellado.
 - b. Si el sello no queda completamente soldado, incremente el tiempo de sellado.
 - c. Si el material de sellado se pega a la almohadilla de sellado, reduzca el tiempo de solidificación.
 - d. Si el ancho del sello no es perfecto o no coincide con el tamaño de la resistencia,

umente el tiempo de solidificación. (El tiempo de solidificación es necesario para el sellado).

5. Cuando se apague la luz roja, continúe presionando el pedal de 2 a 3 segundos.



NOTA: Deberá esperar a que transcurra el tiempo de solidificación.

6. Suelte el pedal.

INFORMACIÓN ADICIONAL

1. Mantenga siempre la unidad limpia. Quite cualquier residuo acumulado en la plataforma o en la cubierta de Teflon. Puede usar silicón en aerosol para hacerlo.
2. Cuando reemplace las resistencias, verifique siempre el estado de la cinta de Teflon inferior.
3. Un adhesivo de Teflon desgastado podría ocasionar que la resistencia se rompiese. Use únicamente cable termoelectrónico con especificaciones idénticas.
4. Ocasionalmente compruebe el estado de la goma de silicona por si se ha desgastado o quemado. Una goma de silicona dañada afectará a la calidad del sello.
5. Asegúrese de apagar la fuente de alimentación y desenchufar la unidad antes de reemplazar cualquier parte.

SOLUCIÓN DE PROBLEMAS

La mayoría de selladoras funcionan según el principio de que cuando el brazo de sellado está presionado, se activa un microinterruptor que permite que la corriente eléctrica pase a través de la resistencia (cable).

El cronómetro controla el tiempo de sellado automáticamente. Si no hay cronómetro, el tiempo de sellado se controla de forma manual.

El sellado viene seguido del enfriamiento (la cantidad de tiempo necesaria para que el sello se fije). Esto afecta a la belleza del sello. Cuando el funcionamiento es manual, esto depende de cuánto tiempo permanezca presionado el brazo de sellado una vez que se apague la luz piloto). Cuando el funcionamiento es automático, este tiempo se conoce como tiempo de solidificación.

PROBLEMA DE FUNCIONAMIENTO	CAUSAS	RECOMENDACIONES
No sella.	Enchufe desconectado.	Compruebe o cambie el enchufe.
No sella. Lámpara de encendido encendida.	La resistencia (elemento térmico) está rota. El gancho con resorte o el resorte de montaje está suelto o mal conectado.	Reemplace la resistencia. Reemplace o apriete la conexión del gancho con resorte.
Lámpara de sellado encendida.	Contacto suelto o deficiente. Los terminales y la resistencia están mal conectados.	Limpie los terminales y ajústelos si es necesario.
Tela de Teflon quemada.	El funcionamiento inadecuado del cronómetro ha prolongado el tiempo de calentamiento.	Reemplace el cronómetro o reduzca la configuración del mismo.
Alambre térmico roto.	Adhesivo de Teflon desgastado debajo de la resistencia.	Reemplace el adhesivo de Teflon.
Sello arrugado.	El tiempo de calentamiento es demasiado alto o el tiempo de enfriamiento no es suficiente.	Reduzca la configuración del cronómetro. Continúe presionando los niveladores superiores durante 1 a 2 segundos después de que se apague la luz piloto.
Sellado imperfecto.	Tela de Teflón desgastada. Goma de silicona desgastada.	Reemplace la tela de Teflón. Reemplace la goma de silicona.
Sello roto.	Tiempo de sellado demasiado prolongado.	Reduzca la configuración del cronómetro.
Sello no bien sellado.	Tiempo de sellado demasiado corto.	Aumente el tiempo de sellado.
Sello pegajoso.	Tela de Teflon sucia. Goma de silicona sucia.	Limpie la cubierta de Teflon. Limpie la goma de silicona.

ULINE

800-295-5510
uline.mx

ULINE H-1250

**SCELLEUSE PAR
IMPULSION
MANŒVRÉE AU PIED**

1-800-295-5510

uline.ca

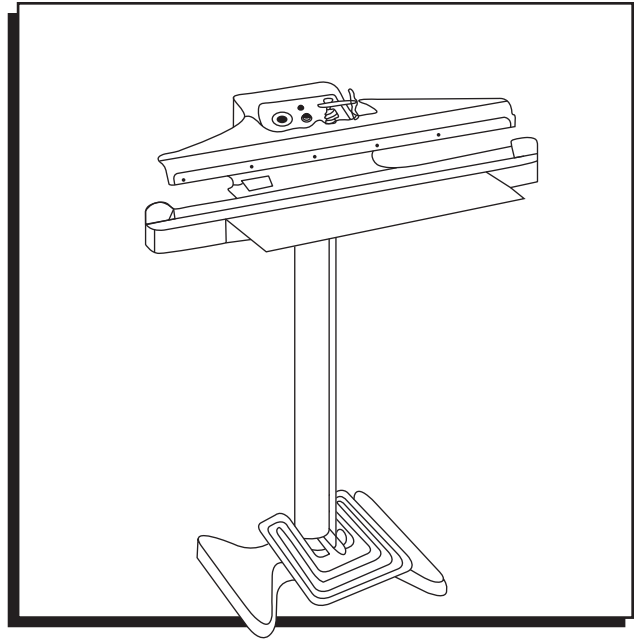

AVERTISSEMENT! Ne branchez jamais le cordon d'alimentation de la scelleuse dans une prise de courant pendant l'assemblage.

SÉCURITÉ

1. Lisez toutes les instructions avant d'utiliser la scelleuse et conservez-les pour consultation ultérieure.
2. Suivez tous les avertissements et les instructions indiqués sur l'appareil.
3. Débranchez l'appareil de la source d'alimentation avant de le nettoyer ou de changer des pièces.
4. Ne déposez rien sur le cordon d'alimentation. Ne placez pas l'appareil à un endroit où une personne pourrait marcher sur le cordon d'alimentation ou involontairement l'accrocher et le débrancher.
5. Placez toujours l'appareil hors de la portée des enfants et des animaux de compagnie.
6. Cette scelleuse ne doit être utilisée qu'en présence de l'opérateur.
7. N'insérez jamais de vêtements, vos mains ou vos doigts entre les mâchoires de scellage de la scelleuse ni dans l'ouverture d'alimentation d'une scelleuse fonctionnant en continu.
8. Ne touchez jamais les éléments chauffants à mains nues lorsque la scelleuse est branchée à une source d'alimentation ou en fonctionnement, ou tout juste après son utilisation. Elle est TRÈS CHAUDE.
9. Vérifiez si des pièces sont usées avant d'utiliser la scelleuse.
10. N'utilisez jamais l'appareil si le cordon d'alimentation ou la fiche est endommagé.
11. Gardez toujours l'appareil propre. N'utilisez pas d'eau. Vous pouvez utiliser un vaporisateur au silicone pour nettoyer l'appareil. Assurez-vous que l'appareil est débranché de la source d'alimentation avant de le nettoyer.
12. Faites attention au bord tranchant lorsque vous changez la lame (d'une scelleuse munie d'un outil de coupe).
13. Lorsque vous changez l'adhésif en Teflon, assurez-vous que toute la surface sous l'élément chauffant est recouverte d'adhésif en Teflon. Pliez l'excès d'adhésif en Teflon vers le bas aux deux extrémités. Cela permettra d'éviter que l'élément chauffant ne se brise et que l'appareil ne court-circuite.
14. Lorsque vous remplacez le fusible, assurez-vous que le nombre de volts et d'ampères exact est utilisé.
15. Assurez-vous de noter votre numéro de modèle. Indiquez ce numéro au moment de commander.
16. Lorsque vous remplacez des pièces, assurez-vous de noter les emplacements exacts des raccordements, et l'ordre des différentes pièces.

ASSEMBLAGE

1. Placez le socle sur le plancher en position verticale.
2. Installez l'ensemble complet de la scelleuse au socle et fixez à l'aide de quatre vis.
3. Placez le ressort sous la partie supérieure de la scelleuse. La tige de tirage passe dans le ressort pour ensuite être fixée à la partie supérieure.
4. Avec la tige de pédale métallique dans votre main, poussez délicatement la mâchoire supérieure vers le bas pour qu'elle s'appuie contre la mâchoire inférieure. Alors que les mâchoires sont serrées l'une contre l'autre, accrochez la tige de pédale métallique sous l'unité, dans le bas de la tige à ressort à l'endroit où le trou de 1,3 cm (1/2 po) est exposé.
5. En laissant les mâchoires encore serrées l'une contre l'autre, levez la pédale à un angle de 45° et insérez la tige de pédale métallique dans l'une des deux fentes prémoulées. La tension ainsi produite soulèvera la pédale à un angle de 45°.
6. La scelleuse est maintenant prête à être utilisée.

INSTALLATION DE LA PLAQUE ET DU PLATEAU DE TRAVAIL EN OPTION

1. Retirez les vis centrales de la mâchoire de scellage inférieure.
2. Installez la plaque de travail tel qu'illustré.

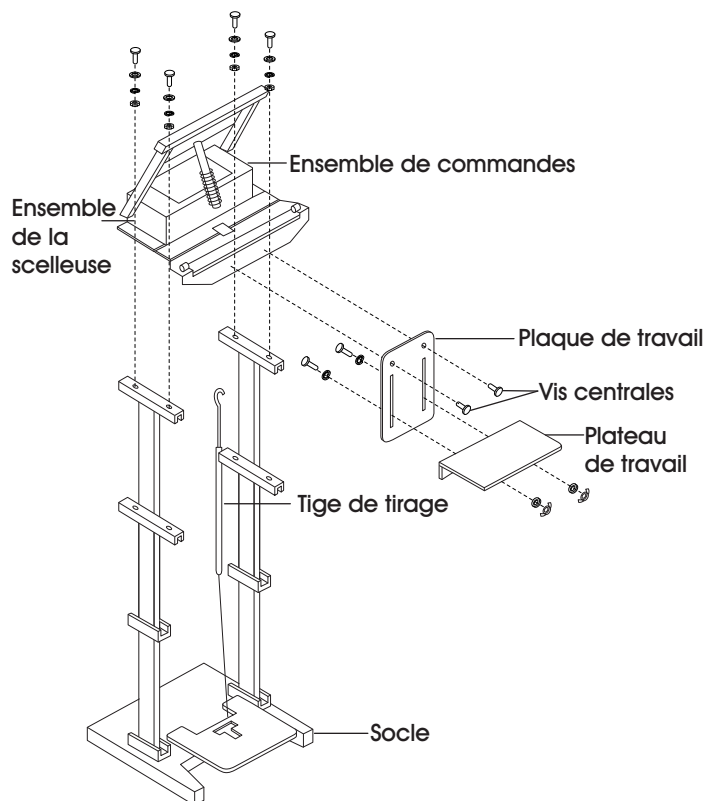

FONCTIONNEMENT

 **REMARQUE :** Avant d'utiliser la scelleuse, vérifiez l'élément chauffant, le revêtement en Teflon, le ruban adhésif en Teflon et le tampon de scellage (caoutchouc de silicone).

1. Insérez le cordon d'alimentation dans une prise adéquate (110 V).
2. Placez l'interrupteur d'alimentation en position de marche.
3. Ajustez le bouton de minuterie au réglage le plus faible. Commencez toujours avec un réglage faible et augmentez progressivement. Les sacs plus épais nécessitent un réglage plus élevé.
4. Placez l'extrémité du sac sous le bras de la scelleuse et appuyez doucement, mais fermement sur la pédale. Maintenez la position pendant deux à trois secondes. Le voyant rouge s'éteint lorsque le temps de scellage s'est écoulé.
 - a. Si le scellement est brisé ou endommagé, diminuez le temps de scellage.
 - b. Si le scellement n'est pas entièrement soudé, augmentez le temps de scellage.
 - c. Si le matériau de scellage reste collé au tampon de scellage, diminuez le temps de figeage.
 - d. Si la largeur du scellement n'est pas parfaite ou ne correspond pas à la taille de l'élément chauffant, augmentez le temps de figeage. (Le temps de figeage est nécessaire pour assurer le scellage.)

5. Lorsque le voyant rouge s'éteint, continuez à appuyer sur la pédale pendant 2 à 3 secondes.

 **REMARQUE :** Attendez que le temps de figeage se soit écoulé.

6. Relâchez la pédale.

RENSEIGNEMENTS COMPLÉMENTAIRES

1. Gardez toujours la scelleuse propre. Enlevez tout résidu se trouvant sur la plateforme et le revêtement en Teflon. Un vaporisateur au silicone peut être utilisé à cette fin.
2. Lorsque vous remplacez les éléments chauffants, vérifiez toujours l'état du ruban en Teflon inférieur.
3. Un ruban adhésif en Teflon usé risque de briser l'élément chauffant. Utilisez uniquement des fils thermoélectriques de compositions identiques.
4. Vérifiez de temps à autre l'état du caoutchouc de silicone pour repérer toute usure ou brûlure. Si le caoutchouc de silicone est endommagé, ceci aura une incidence sur la qualité du scellement.
5. Assurez-vous d'éteindre l'appareil ou de le débrancher avant de remplacer des pièces.

DÉPANNAGE

La plupart des scelleuses fonctionnent sur le principe que, lorsque le bras de la scelleuse est abaissé, un microcontact est activé permettant au courant électrique de passer à travers l'élément chauffant (fil).

La minuterie contrôle automatiquement le temps de scellage. En l'absence de minuterie, le temps de scellage est contrôlé manuellement.

Le scellage est suivi d'un refroidissement (la durée nécessaire pour fixer le scellement). Cela a une incidence sur l'aspect du scellement. En mode manuel, cela dépend de la durée pendant laquelle le bras de scellage est abaissé une fois le voyant éteint. En mode automatique, il s'agit du temps de figeage.

PROBLÈME	CAUSES	RECOMMANDATIONS
Ne scelle pas.	La fiche est débranchée.	Vérifiez ou changez la fiche.
Ne scelle pas. Le voyant de l'indicateur de mise en marche est allumé.	L'élément chauffant est brisé. Le crochet de sûreté ou le ressort de fixation est lâche ou mal raccordé.	Remplacez l'élément chauffant. Remplacez ou resserrez le raccordement du crochet de sûreté.
Le voyant de la scelleuse est allumé.	Mauvais contact ou contact lâche. Les bornes et l'élément chauffant sont mal raccordés.	Nettoyez les bornes et ajustez si nécessaire.
Le revêtement en Teflon est brûlé.	Une défaillance de la minuterie a prolongé le temps de chauffage.	Remplacez la minuterie ou baissez le réglage de la minuterie.
Le fil chauffant est brisé.	Le ruban adhésif en Teflon situé sous l'élément chauffant est usé.	Remplacez le ruban adhésif en Teflon.
Le scellement est froissé.	Le réglage de la minuterie de chauffage est trop élevé ou le temps de refroidissement est insuffisant.	Baissez le réglage de la minuterie. Continuez d'appuyer sur le bras de scellage pendant 1 à 2 secondes une fois le voyant éteint.
Scellage imparfait.	Le revêtement en Teflon est usé. Le caoutchouc de silicone est usé.	Remplacez le revêtement en Teflon. Remplacez le caoutchouc de silicone.
Le scellement est brisé.	Temps de scellage trop long.	Baissez le réglage de la minuterie.
Le scellement n'est pas complètement soudé.	Temps de scellage trop court.	Augmentez le temps de scellage.
Le scellement est collé.	Le revêtement en Teflon est sale. Le caoutchouc de silicone est sale.	Nettoyez le revêtement en Teflon. Nettoyez le caoutchouc de silicone.

ULINE

1-800-295-5510
uline.ca