

ULINE H-5067
H-5736
DRUM OVERPACK

1-800-295-5510
uline.com

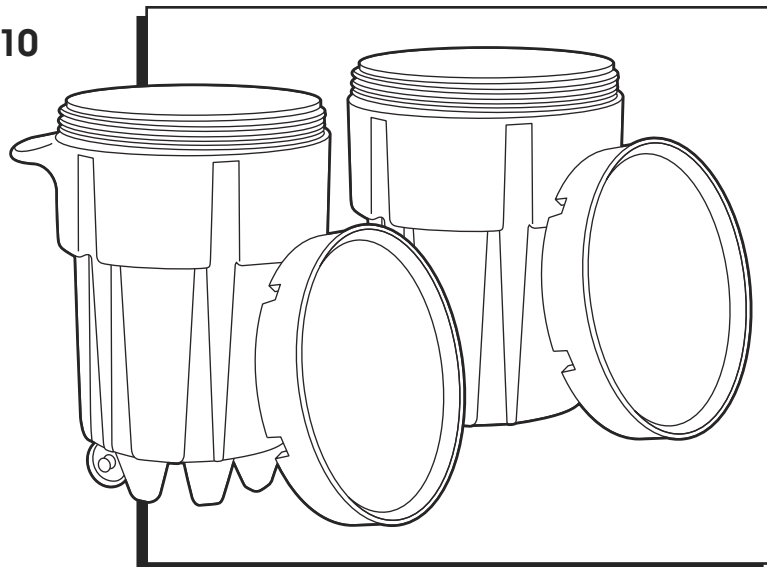

NOTIFICATION

Please note that under the U.S. Department of Transportation's Title 49CFR, Section 173.22, it is the shippers' responsibility to ensure that an authorized package has been selected for the product they intend to offer for transportation and that the selected package is properly closed for transportation in accordance with the manufacturer's notification.

Please do any and all testing and research necessary to ensure you have selected the proper container for use with your product.

To meet UN/DOT standards, this package must be properly closed for shipment. Closing instructions have been included below. Failure to follow the closure instructions or substitutions of the package components other than those identified in the following paragraph will render the UN/DOT Certification invalid.

PACKAGING LIMITATIONS

1. Do not fill the drum overpack above the bottom of the thread.
2. Do not place materials into salvage drums which are incompatible. User is responsible for chemical compatibility. Contact the Department of Transportation if unsure.
3. Gross packaging weight of the drum overpack and lids are not to exceed weight capacity.
4. No free liquids are to be transported. These drum overpacks have been qualified in accordance with 49CFR173.3(c) to ship solids.
5. Not approved for air transportation.
6. This is a single-trip packaging only. Do not reuse drums.
7. Do not stack drums once prepared for transport.

CLOSING INSTRUCTIONS

1. Place contents into drum. Make sure top sealing edge of drum is free from debris, cuts or gouges.



NOTE: The lid gasket has been pre-lubed with silicone during manufacturing. If desired, additional silicone spray may be applied prior to closing to aid the closure process.

2. Place lid on drum and twist the lid in a counter-clockwise direction until the lid drops onto the drum.
3. Twist the lid in a clockwise direction until the lid is tightened. Apply additional torque to continue twisting the lid until the arrow on the side of the lid matches up with ALIGN on the side of the drum. (See Figure 1)



NOTE: If the arrow will not match up with some portion of ALIGN, do not ship.



NOTE: The closure process may be performed by hand or with the use of a substrate, such as a 2 x 4". The substrate should be placed between the slots on the lid to allow proper torque to tighten the arrow to ALIGN.

4. It may be necessary to "snug" the lid before shipment if the unit has been closed and has sat awaiting disposal. This may move the arrow past ALIGN.

Figure 1

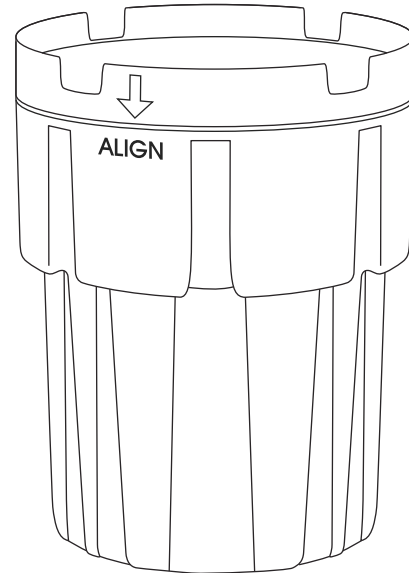

NOTE: Do not exceed limitations. Do not use if the closure instructions cannot be properly performed.

ULINE

1-800-295-5510
uline.com

EMPAQUE EXTERIOR PARA TAMBOS

800-295-5510
uline.mx

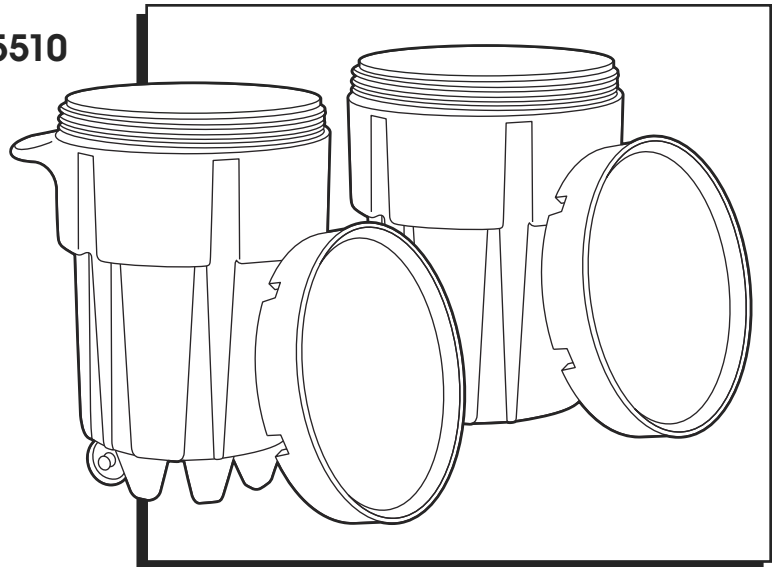

NOTIFICACIÓN

Tenga en cuenta que conforme al Título 49CFR, Sección 173.22 del Departamento de Transporte de Estados Unidos, es responsabilidad del remitente asegurarse de que se elija un empaque autorizado para el producto que se pretende transportar y que el empaque seleccionado esté cerrado adecuadamente para el transporte, de conformidad con la notificación del fabricante.

Por favor, lleve a cabo todas las pruebas e investigaciones necesarias para asegurarse de que haya seleccionado el contenedor adecuado para su producto.

Para cumplir con las normas de la ONU/DOT, este empaque debe estar cerrado adecuadamente para su envío. A continuación se incluyen las instrucciones de cierre. Cualquier incumplimiento de las instrucciones de cierre o sustitución de los componentes del paquete con unos diferentes a los identificados en el párrafo siguiente invalidarán la Certificación ONU/DOT.

LIMITACIONES DEL EMPAQUE

1. No llene empaque exterior para tambos por encima de la parte inferior de la rosca.
2. No coloque materiales dentro de tambos de salvamento incompatibles. El usuario es responsable por la compatibilidad química. Comuníquese con el Departamento de Transporte si no está seguro.
3. El peso bruto del empaque exterior para tambos y las tapas no deben exceder la capacidad de peso.
4. No debe transportar líquidos libres. Estos empaques exteriores para tambos están calificados conforme 49CFR173.3(c) para envío de sólidos.
5. No aprobado para transportación aérea.
6. Este es un empaque para un solo viaje. No reutilice los tambos.
7. No estibe los tambos una vez que estén preparados para el transporte.

INSTRUCCIONES DE CERRADO

1. Coloque el contenido dentro del tambo. Asegúrese de que el sello del borde superior esté libre de escombros, cortes o ranuras.

 **NOTA:** El empaque de la tapa ha sido prelubricado con silicona durante la fabricación. Se lo desea, puede aplicar silicón adicional en aerosol antes de cerrar para ayudar al proceso de cerrado.

2. Coloque la tapa en el tambo y gírela en la dirección contraria a las manecillas del reloj hasta que la tapa caiga sobre este.
3. Gire la tapa en la dirección de las manecillas del reloj hasta que esté ajustada. Aplique torsión adicional para continuar girando la tapa hasta que la flecha en el lado de la tapa coincida con "ALIGN" en el lado del tambo. (Vea Diagrama 1)

 **NOTA:** Si la flecha no coincide con ninguna porción de "ALIGN", no lo envíe.

 **NOTA:** El proceso de cerrado se puede llevar a cabo a mano o con el uso de un sustrato, como uno de 2 x 4". El sustrato se debe colocar entre las ranuras de la tapa para permitir que la torsión adecuada ajuste la fecha hacia "ALIGN".

4. Podría ser necesario "ceñir" la tapa antes de enviar si la unidad se ha cerrado y ha quedado en espera de su desecho. Esto podría mover la flecha más allá de "ALIGN".

Diagrama 1

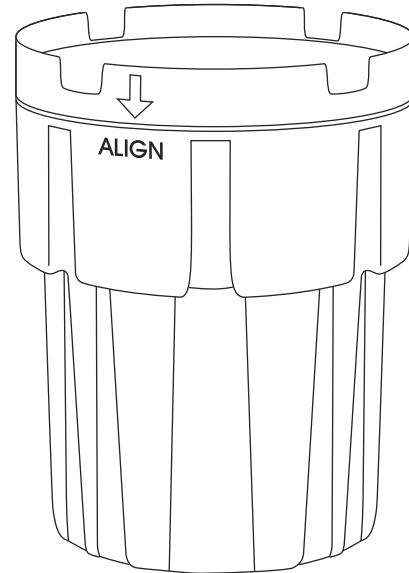

 **NOTA:** No exceda las limitaciones. No utilice si las instrucciones de cerrado no se pueden llevar a cabo adecuadamente.

ULINE

800-295-5510
uline.mx

SURCONTENEUR DE BARIL

1-800-295-5510
uline.ca

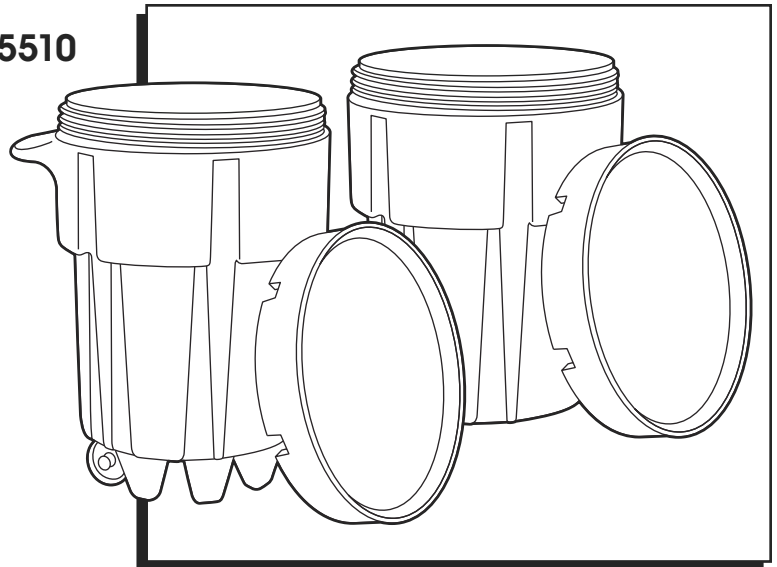

AVIS

Veillez prendre note qu'en vertu du Titre 49CFR, Section 173.22 du DOT (ministère des Transports des É.-U.), l'expéditeur est responsable de s'assurer qu'un emballage autorisé a été choisi pour le produit à expédier et que cet emballage est correctement fermé pour le transport, conformément à l'avis du fabricant.

Veillez exécuter tous les essais et recherches nécessaires afin d'assurer que le contenant choisi est approprié pour l'utilisation avec votre produit.

Afin de satisfaire aux normes de l'ONU/DOT, cet emballage doit être correctement fermé pour l'expédition. Les instructions de fermeture figurent ci-dessous. Le non-respect des instructions de fermeture ou la substitution des composants autres que ceux énumérés dans le paragraphe qui suit révoquera la Certification ONU/DOT.

LIMITES DE L'EMBALLAGE

1. Ne remplissez pas le surconteneur de baril au-dessus de la ligne inférieure du filetage.
2. Ne placez pas les matériaux dans des barils de récupération non compatibles. L'utilisateur est responsable de la compatibilité chimique. Veuillez communiquer avec le ministère des Transports en cas de doute.
3. Le poids brut de l'emballage du surconteneur et des couvercles ne doit pas dépasser la capacité pondérale.
4. Aucun liquide libre ne peut être transporté. Ces surconteneurs de baril ont été qualifiés conformément aux exigences du 49CFR173.3(c) pour l'expédition de substances solides.
5. Non approuvé pour le fret aérien.
6. Ceci est un emballage à usage unique. Ne réutilisez pas les barils.
7. N'empilez pas les barils lorsqu'ils sont prêts pour le transport.

INSTRUCTIONS DE FERMETURE

1. Placez les articles dans le baril. Veillez à ce que le bord de scellage supérieur du baril est exempt de saletés, de coupures ou de rainures.

 **REMARQUE :** Le joint du couvercle a été préalablement lubrifié avec du silicone pendant la fabrication. Au besoin, un silicone en aérosol supplémentaire peut être appliqué avant la fermeture pour faciliter le processus de fermeture.

2. Installez le couvercle sur le baril et tournez-le dans le sens antihoraire jusqu'à ce qu'il s'enclenche sur le baril.

3. Tournez le couvercle dans le sens horaire jusqu'à ce qu'il soit bien vissé. Continuez d'appliquer de la pression lors du vissage afin que la flèche sur le côté du couvercle s'aligne avec le mot « ALIGN » se trouvant sur le côté du baril. (Voir Figure 1)

 **REMARQUE :** Si la flèche ne s'aligne pas complètement avec une partie du mot « ALIGN », ne procédez pas à l'expédition.

 **REMARQUE :** Le processus de fermeture peut être effectué manuellement ou à l'aide d'un substrat, tel qu'un 2 x 4 po. Le substrat doit être placé entre les rainures du couvercle pour permettre assez de tension pour serrer la flèche jusqu'au « ALIGN ».

4. Il peut s'avérer nécessaire d'ajuster le couvercle avant l'expédition s'il a été fermé depuis un certain temps en attente du transport. Ceci pourrait déplacer la flèche au-delà du « ALIGN ».

Figure 1

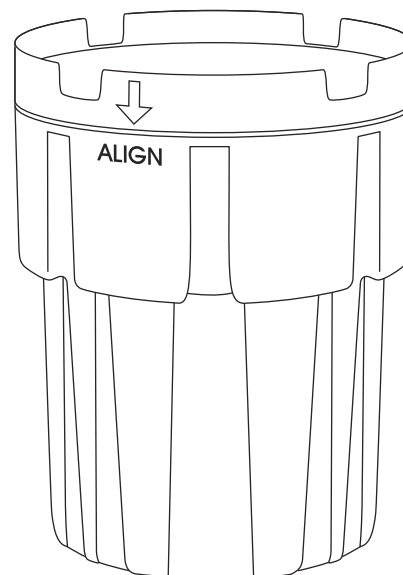

 **REMARQUE :** Ne dépassez pas les limites. N'utilisez pas le surconteneur de baril si les instructions de fermeture ne peuvent pas être correctement suivies.

ULINE

1-800-295-5510
uline.ca