

ULINE H-2603, H-2604

SHOP-VAC® WET/DRY

VACUUM

1-800-295-5510
uline.com

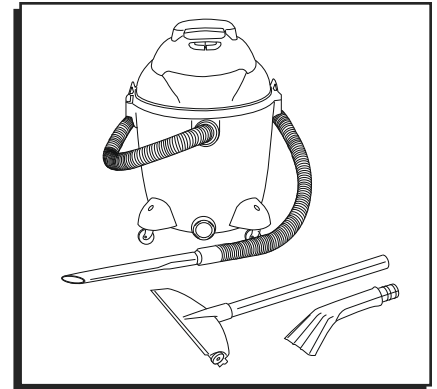

ROUTINE MAINTENANCE

DAILY

1. **Filter** - Check cartridge filter for clogs or heavy soiling and replace if necessary. Ensure that correct filters are being used for the task – see Filters section of instruction manual.
2. **Collection Bag** - If using collection filter bag, check to ensure that there are no rips or tears in the bag and that the bag is not full.
3. **Tank** – If vacuuming up wet or damp material, empty the tank after use, as musty odors may occur if debris is left inside.
4. **Extension Cord and Plug** – Check extension cord and plug for any cuts or damage. If damaged, replace motor housing unit.
5. **Motor** – If there are unusual sounds or if poor performance occurs, the motor should be inspected immediately by the Uline service team.

WEEKLY

1. **Wands/Tools** – Inspect wands and tool attachments for any damage. Replace if necessary.
2. **Hose** – Inspect hose for any damage and replace if necessary.

MONTHLY

1. **Cleaning** – Inspect and clean all areas of the vacuum, including the inside of the tank.

ULINE H-2603, H-2604
ASPIRADORA SHOP-VAC®
EN SECO/MOJADO

800-295-5510
uline.mx

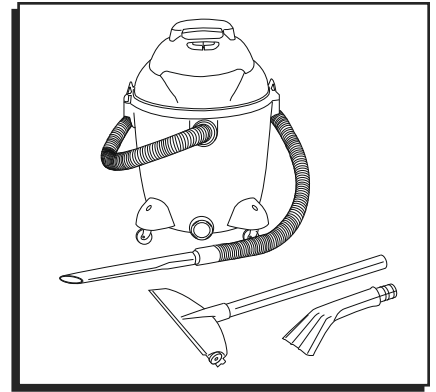

MANTENIMIENTO DE RUTINA

DIARIO

1. **Filtro** - Revise que no haya obstrucciones o un exceso de polvo en el filtro del cartucho y reemplace si fuera necesario. Asegúrese que los filtros adecuados están siendo utilizados - vea la sección de Filtros en el manual de instrucciones.
2. **Bolsa de Recolección** - Si está utilizando bolsas de filtro de recolección, revise la bolsa para asegurarse que no tenga desgarraduras o roturas y que no esté llena.
3. **Tanque** - Si pasa la aspiradora sobre material húmedo o mojado, vacíe el tanque después de utilizarla, ya que podría desprender olor a humedad si se dejan materiales adentro.
4. **Cable de Electricidad y Enchufe** - Revise el cable de electricidad y enchufe en busca de muestras de deterioro o daños. Si hubiera daños, deje de utilizarla.
5. **Motor** - Si escucha sonidos extraños o nota un servicio deficiente, el motor debe ser revisado inmediatamente por el equipo de servicio de Uline.

SEMANAL

1. **Tubos/Accesorios** - Revise que no haya daños en los tubos y accesorios complementarios. Reemplace si fuera necesario.
2. **Manguera** - Revise que no haya daños en la manguera y reemplace si fuera necesario.

MENSUAL

1. **Limpieza** - Revise y limpie todas las partes de la aspiradora, incluyendo el interior del tanque.

ULINE H-2603, H-2604

SHOP-VAC^{MD} –

**ASPIRATEUR POUR
SURFACES SÈCHES ET
HUMIDES**

1-800-295-5510

uline.ca

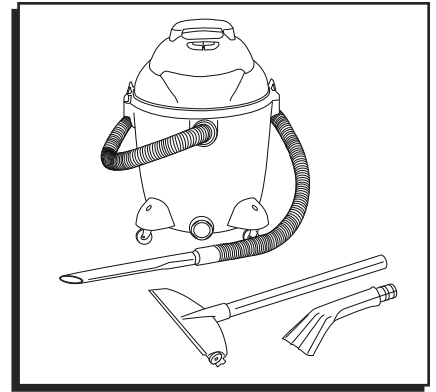

ENTRETIEN RÉGULIER

QUOTIDIEN

1. **Filtre** - Vérifiez le filtre à cartouche pour toute obstruction ou fort encrassement et remplacez le si nécessaire. Assurez-vous que les filtres appropriés sont utilisés pour la tâche - voir la section « Filtres » du manuel d'instructions.
2. **Sac de collecte** - Si vous utilisez sac -filtre, vérifiez qu'il n'y ait pas de déchirures dans le sac et que le sac ne soit pas plein.
3. **Réservoir** - Si vous aspirez un matériel mouillé ou humide, videz le réservoir après utilisation parce que les odeurs de moisi peuvent se produire si des débris sont laissés à l'intérieur.
4. **Rallonge et fiche** - Vérifiez la rallonge et la fiche pour des coupures ou des dommages. Si endommagées, remplacez le boîtier du moteur.
5. **Moteur** - S'il y'a des bruits inhabituels ou en cas de mauvaise performance, le moteur doit être inspecté immédiatement par l'équipe de service Uline.

HEBDOMADAIRE

1. **Tubes-rallonges/outils** - Inspectez les tubes-rallonges et outils pour tous dommages. Remplacer si nécessaire.
2. **Boyau** - Inspectez le boyau pour tous dommages et remplacez si nécessaire.

MENSUEL

1. **Nettoyage** - Inspectez et nettoyez tous les secteurs de l'aspirateur, y compris l'intérieur du réservoir.